

# GAS-DUNKELSTRAHLER

## HyperTube Lplus

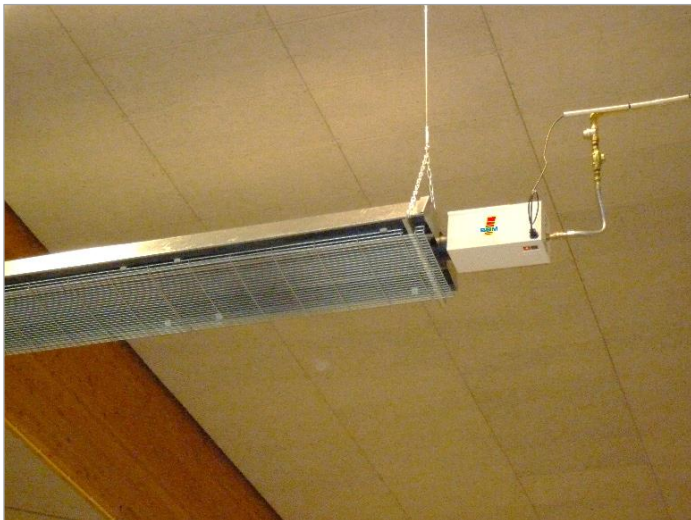

- ✓ Dezentrale Heizung, Energieumwandlung erst am Strahler. Keine Energieverluste durch Wärmeträgermedium
- ✓ Strahlungsrohre in gehärtetem Stahl mit integrierten Turbolatoren = hohe Verbrennungseffizienz, sehr hoher Strahlungswirkungsgrad, lange Lebensdauer
- ✓ Strahlungsoptimierter Reflektor mit hocheffizienter Isolierung = sehr hoher Strahlungsfaktor



### VORTEILE DER STRAHLUNGSHEIZUNG

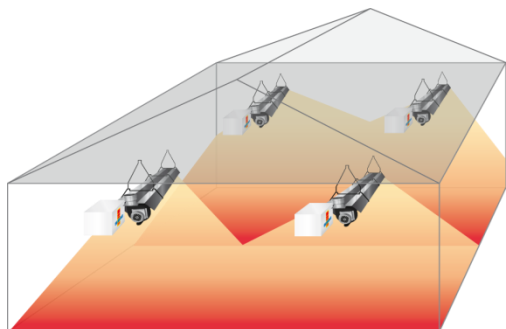

- ✓ Infrarotstrahlungsheizung bringt Komfort direkt in die Arbeitsbereiche im Bodenbereich der Halle.
- ✓ Keine Luftströmung oder Staubaufwirbelung. Erhebliche Energieeinsparungen gegenüber konvektiven Heizungssystemen.
- ✓ Möglichkeit einer Teilzonenbeheizung.
- ✓ Schnelle Aufheizung. Die Komforttemperatur im Arbeitsbereich wird sehr schnell erreicht. Bedarfsgerechter Heizkomfort durch hohe Anwendungsflexibilität

### ABMESSUNGEN

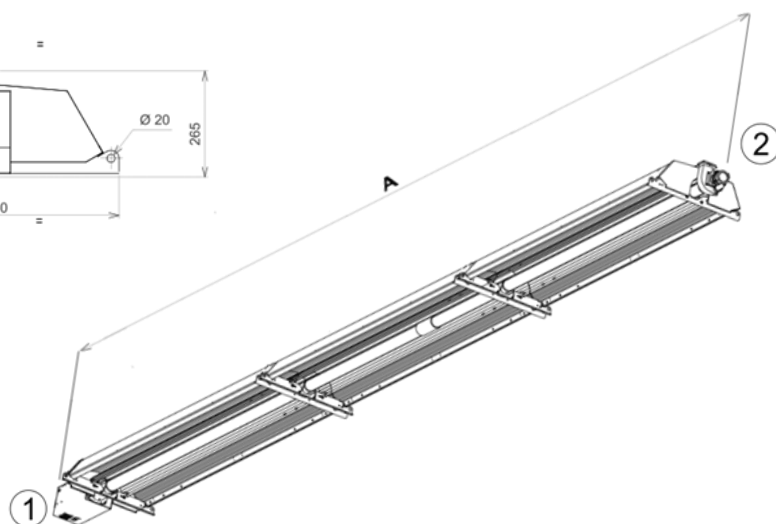
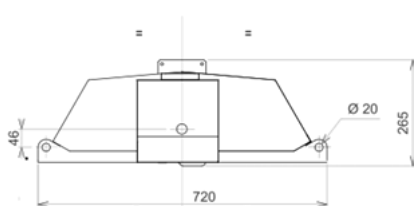
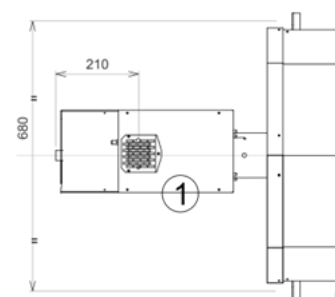

- ① Verbrennungsluft
- ② Abgasanschluss

### TECHNISCHE DATEN

MODELL		L17Plus	L21Plus	L35Plus	L45Plus
<b>Nennwärmebelastung</b>	<b>kW</b>	<b>18,3</b>	<b>23,3</b>	<b>38,9</b>	<b>50,0</b>
<b>GAS</b>					
Gasverbrauch in <b>G20-20mbar</b>	<b>m³/Std</b>	1,75	2,22	3,70	4,76
Gasverbrauch in <b>G25-20mbar</b>	<b>m³/Std</b>	2,03	2,58	4,31	5,54
Gasverbrauch in <b>G31-50mbar</b>	<b>kg/Std</b>	1,28	1,63	2,72	3,50
Gasanschluss	Strahleranschluss G3/4" (ISO 228)				
<b>ELEKTRIZITÄT</b>					
Versorgungsspannung	230V/240V- 50Hz einphasig - Nullleiter erforderlich				
Leistungsaufnahme (Start)	<b>VA</b>	115			
Leistungsaufnahme (Betrieb)	<b>VA</b>	80			
Sicherung (Brenner und Ventilator)	1 Sicherung 5A				
<b>ABMESSUNGEN</b>					
Gewicht	<b>kg</b>	119	127	226	320
Länge	<b>mm</b>	6210	8840	11 110	16 060

Zertifikatsnummer **CE** : 1312 BL 3199

**NOx-Klasse : 4 (< 100 mg/kWh)**